

PKP Telefónica

Cable Multitubo



Descripción cable

01. Relleno Central (GRP)
02. Fibras Ópticas
03. Tubos con Gel
04. Hilo de Desgarro
05. Cubierta Interior
06. Aramida
07. Hilo de Desgarro
08. Cubierta Exterior

Aplicaciones

Exterior

Normativa

Basado en especificación Telefónica

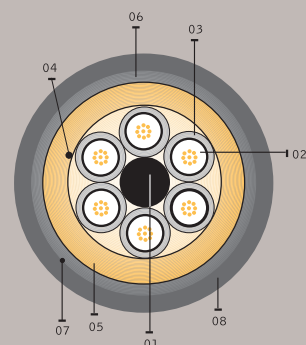

- 01 RELLENO CENTRAL (GRP)
- 02 FIBRAS ÓPTICAS
- 03 TUBOS CON GEL
- 04 HILO DESGARRO
- 05 CUBIERTA INTERIOR
- 06 ARAMIDA
- 07 HILO DESGARRO
- 08 CUBIERTA EXTERIOR

Ventajas

Excelente resistencia mecánica / Totalmente dieléctrico / Robusto / Resistente / Alta densidad de fibras / Excelente resistencia a la fricción.



TOTALMENTE
DIELECTRICO

ANTIHUMEDAD

ESTANCO

BAJA FRICCIÓN

RESISTENTE A
ULTRAVIOLETAS

EMISIÓN CERO
HALÓGENOS

Especificaciones

Fibras	4	6	8	12	16	24	32	48	64	96	128	144
Fibras tubo	2	2	2	2	4	4	8	8	8	8	8	8
Total tubos	6	6	6	6	6	6	6	6	8	12	18	18
Tubos activos	2	3	4	6	4	6	4	6	8	12	16	18
Cubierta interior	Poliétileno											
Elementos de tracción	Hilaturas de Aramida											
Cubierta exterior	Poliétileno											
Color	Negro											
Peso (kg/km)	120	122	124	129	125	130	142	148	185	274	272	278
∅ Exterior (mm)	13,9 ^{±0,5}	13,9 ^{±0,5}	13,9 ^{±0,5}	13,9 ^{±0,5}	13,9 ^{±0,5}	13,9 ^{±0,5}	14,8 ^{±0,5}	14,8 ^{±0,5}	16,5 ^{±0,5}	20,0 ^{±0,5}	20,4 ^{±0,5}	20,4 ^{±0,5}
Tracción Perm (N)	3200											
Aplastamiento (N)	3000											
Longitud máxima (m)	3100						2100					
Rango temperaturas	-20°C a +60°C											
Radio curvatura min.	10 x ∅ Exterior											